

# 業務及び財産の状況に関する説明書

## 【2020年3月期】

この説明書は、金融商品取引法第46条の4の規定に基づき、全ての営業所若しくは事務所に備え置いて公衆の縦覧に供するため、又はインターネット等で公表するために作成したものです。

西日本シティ T T 証券株式会社

## 目 次

	頁
<b>I. 当社の概況及び組織に関する事項</b> .....	<b>1</b>
1. 商号 .....	1
2. 登録年月日（登録番号） .....	1
3. 沿革及び経営の組織 .....	1
4. 株式の保有数の上位 10 位までの株主の氏名又は名称並びにその株式の保有数及び 総株主等の議決権に占める当該株式に係る議決権の数の割合 .....	2
5. 役員 の氏名又は名称 .....	3
6. 政令で定める使用人の氏名 .....	3
7. 業務の種類 .....	3
8. 本店その他の営業所又は事務所の名称及び所在地 .....	4
9. 他に行っている事業の種類 .....	5
10. 苦情処理及び紛争解決の体制 .....	5
11. 加入する金融商品取引業協会及び対象事業者となる認定投資者保護団体の名称 .....	5
12. 会員又は取引参加者となる金融商品取引所の名称又は商号 .....	5
13. 加入する投資者保護基金の名称 .....	5
<b>II. 業務の状況に関する事項</b> .....	<b>6</b>
1. 当期の業務の概要 .....	6
2. 業務の状況を示す指標 .....	7
<b>III. 財産の状況に関する事項</b> .....	<b>10</b>
1. 経理の状況 .....	10
2. 借入金の主要な借入先及び借入金額 .....	21
3. 保有する有価証券（トレーディング商品に属するものとして経理された有価証券を 除く。）の取得価額、時価及び評価損益 .....	21
4. デリバティブ取引（トレーディング商品に属するものとして経理された取引を除 く。）の契約価額、時価及び評価損益 .....	22
5. 財務諸表に関する会計監査人等による監査の有無 .....	22
<b>IV. 管理の状況</b> .....	<b>23</b>
1. 内部管理の状況の概要 .....	23
2. 分別管理等の状況 .....	24
<b>V. 連結子会社等の状況に関する事項</b> .....	<b>26</b>
1. 当社及びその子会社等の集団の構成 .....	26
2. 子会社等の商号又は名称、本店又は主たる事務所の所在地、資本金の額、事業の内 容等 .....	26
<b>VI. 当社の組織等に関する追記事項</b> .....	<b>27</b>

## I. 当社の概況及び組織に関する事項

### 1. 商号

西日本シティ T T 証券株式会社

### 2. 登録年月日（登録番号）

2010年2月9日（福岡財務支局長（金商）第75号）

### 3. 沿革及び経営の組織

#### (1) 会社の沿革

(2020年3月31日現在)

年	月	沿革
2009年	9月	会社設立（資本金5,000万円）
2010年	2月	金融商品取引業者として登録
2010年	4月	日本証券業協会へ加入
2010年	4月	資本金を3億円に増資
2010年	5月	資本金を15億75百万円に増資、東海東京証券(株)より福岡支店（現天神支店）を分割承継、本店営業部及び北九州支店を開設
2011年	1月	黒崎支店を開設
2011年	5月	北九州支店に小倉サテライトブースを設置
2011年	6月	久留米支店を開設
2011年	11月	飯塚支店を開設
2012年	7月	新宮支店を開設
2013年	1月	新宮支店に古賀サテライトブースを設置
2013年	3月	二日市支店を開設
2013年	5月	宮崎支店を開設
2014年	1月	証券会員制法人 福岡証券取引所の一般正会員に加入
2014年	8月	久留米支店に八女サテライトブースを設置
2015年	6月	行橋支店を開設
2015年	7月	小倉サテライトブースを閉鎖
2015年	12月	熊本支店を開設
2016年	8月	資本金を30億円に増資、東海東京証券(株)より熊本支店・宮崎支店・鹿児島支店を分割承継、鹿児島支店を開設
2017年	3月	天神支店を移転
2017年	5月	北九州支店に三萩野サテライトブースを設置
2017年	6月	天神支店に天神サテライトブースを設置
2017年	7月	二日市支店に春日サテライトブースを設置
2017年	8月	北九州支店に室町サテライトブースを設置
2017年	10月	本店営業部に千早サテライトブースを設置
2017年	11月	北九州支店を移転
2019年	4月	天神支店大橋営業所を開設

(2) 経営の組織

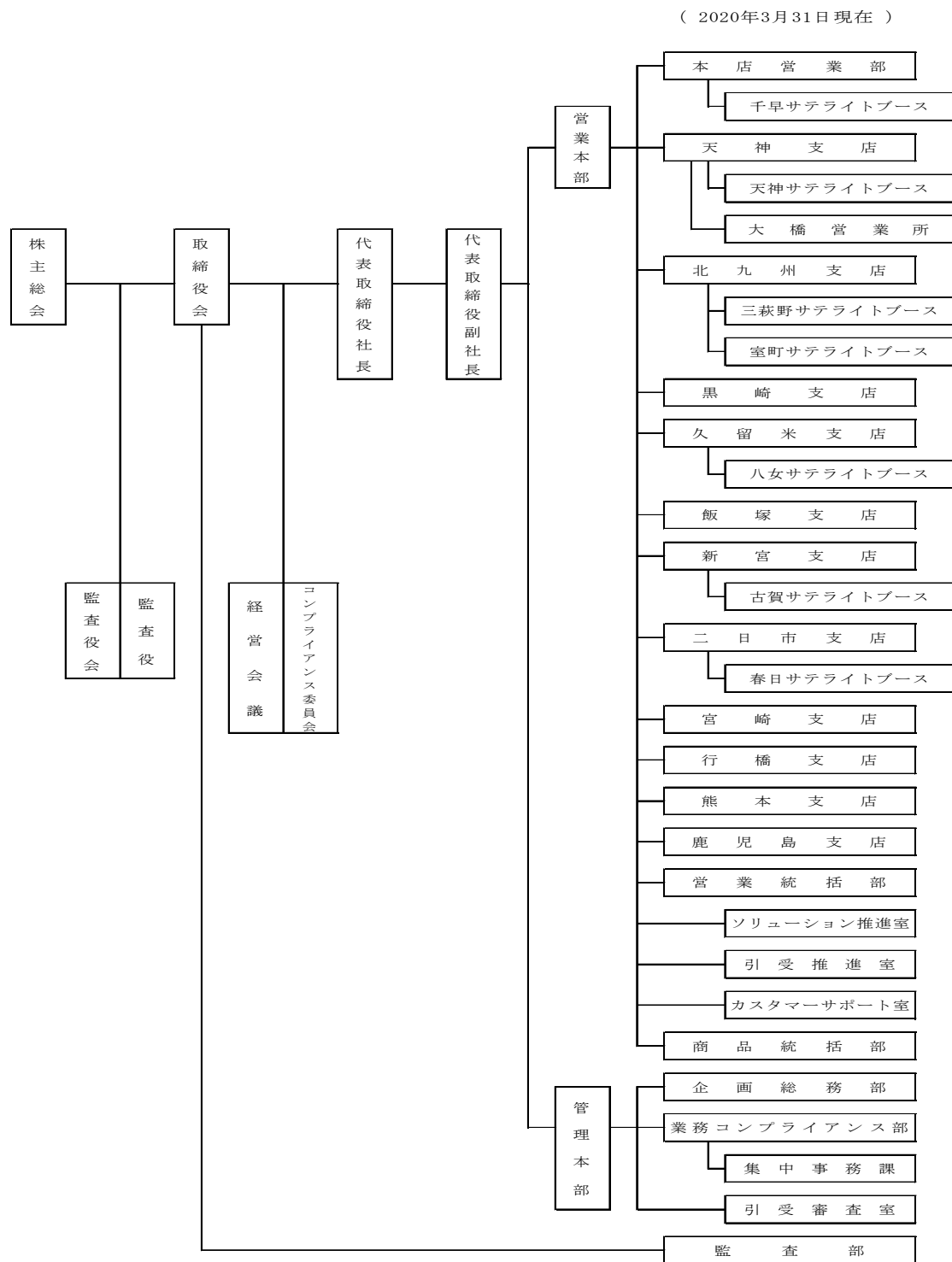

4. 株式の保有数の上位 10 位までの株主の氏名又は名称並びにその株式の保有数及び総株主等の議決権に占める当該株式に係る議決権の数の割合

(2020年3月31日現在)

氏名又は名称	保有株式数 (株)	割合 (%)
1. 株式会社西日本フィナンシャルホールディングス	4,110	60.00
2. 東海東京フィナンシャル・ホールディングス株式会社	2,740	40.00
計 2 名	6,850	100.00

## 5. 役員の氏名又は名称

(2020年3月31日現在)

役職名	氏名又は名称	代表権の有無	常勤・非常勤の別
代表取締役社長	定野 敏彦	有	常勤
代表取締役副社長	古川 聡一	有	常勤
常務取締役	白須 浩司	無	常勤
監査役	中川原 泰	無	常勤
監査役	高田 聖大	無	非常勤
監査役	益丸 謙二	無	非常勤
監査役	川上 知昭	無	非常勤

(注1) 監査役のうち益丸謙二氏及び川上知昭氏は、会社法第2条第16号に定める社外監査役であります。

(注2) 2020年4月1日以降に変更のあった事項を27ページに記載しております。

## 6. 政令で定める使用人の氏名

金融商品取引業に関し、法令等を遵守させるための指導に関する業務を統括する者の氏名

(2020年3月31日現在)

氏名	役職名
諏訪 誠 丸田 武志	業務コンプライアンス部長 内部管理統括補助責任者 監査部長 内部管理統括補助責任者

## 7. 業務の種別

### (1) 金融商品取引業（法第2条第8項）

(2020年3月31日現在)

業務の種別
法第2条第8項第1号から第3号、第6号、第9号、第13号、第16号及び第17号に定める行為又は業務

### (2) 金融商品取引業に付随する業務（法第35条第1項）

(2020年3月31日現在)

業務の種別
① 有価証券の貸借業務
② 法第156条の24第1項に規定する信用取引に付随する金銭の貸付業務
③ 保護預り有価証券担保貸付業務
④ 有価証券に関する顧客の代理業務
⑤ 受益証券に係る収益金、償還金若しくは解約金の支払いに係る代理業務
⑥ 投資証券等に係る金銭の分配、払戻金若しくは残余財産の分配又は利息若しくは償還金の支払に係る代理業務
⑦ 累積投資契約の締結業務
⑧ 有価証券に関連する情報の提供又は助言業務
⑨ 他の金融商品取引業者等の業務の代理
⑩ 通貨の売買又はその媒介、取次ぎ若しくは代理
⑪ 前各号のほか金融商品取引業に付随する行為

8. 本店その他の営業所又は事務所の名称及び所在地

(2020年3月31日現在)

名 称	所 在 地
本 店	〒812-0011 福岡市博多区博多駅前一丁目3番6号 (西日本シティ銀行 本店別館8階)
本 店 営 業 部	〒812-0011 福岡市博多区博多駅前三丁目1番1号 (西日本シティ銀行 本店営業部内)
千早サテライトブース	〒813-0044 福岡市東区千早四丁目14番32号 (西日本シティ銀行 千早支店内)
天 神 支 店	〒810-0001 福岡市中央区天神二丁目14番2号 (福岡証券ビル1階・8階)
大 橋 営 業 所	〒815-0033 福岡市南区大橋一丁目2番12号 (西日本シティ銀行 大橋駅前支店内)
天神サテライトブース	〒810-0001 福岡市中央区天神一丁目12番1号 (西日本シティ銀行 天神支店内)
北 九 州 支 店	〒802-0006 北九州市小倉北区鍛冶町一丁目5番1号 (西日本FH北九州ビル2階・4階)
三萩野サテライトブース	〒802-0071 北九州市小倉北区黄金一丁目2番5号 (西日本シティ銀行 三萩野支店内)
室町サテライトブース	〒803-0812 北九州市小倉北区室町二丁目5番3号 (西日本シティ銀行 室町支店内)
黒 崎 支 店	〒806-0021 北九州市八幡西区黒崎一丁目5番17号 (西日本シティ銀行 黒崎支店内)
久 留 米 支 店	〒830-0017 久留米市日吉町16番地19 (西日本シティ銀行 久留米営業部内)
八女サテライトブース	〒834-0063 八女市本村347番地4 (西日本シティ銀行 八女支店内)
飯 塚 支 店	〒820-0042 飯塚市本町6番11号 (西日本シティ銀行 飯塚支店内)
新 宮 支 店	〒811-0213 福岡市東区和白丘一丁目22番13号 (西日本シティ銀行 新宮支店内)
古賀サテライトブース	〒811-3101 古賀市天神二丁目6番6号 (西日本シティ銀行 古賀支店内)
二 日 市 支 店	〒818-0072 筑紫野市二日市中央二丁目1番15号 (西日本シティ銀行 二日市支店内)
春日サテライトブース	〒816-0851 春日市昇町七丁目70番1号 (西日本シティ銀行 春日支店内)
宮 崎 支 店	〒880-0002 宮崎市中央通3番30号 (西日本シティ銀行 宮崎営業部内)
行 橋 支 店	〒824-0005 行橋市中央二丁目1番13号 (金城ビル2階)
熊 本 支 店	〒860-0806 熊本市中央区花畑町11番18号 (NCB熊本ビル3階)
鹿 児 島 支 店	〒892-0846 鹿児島市加治屋町15番11号 (西日本シティ銀行 鹿児島支店内)

## 9. 他に行っている事業の種類

- ・ 保険業法第2条第26項に規定する保険募集に係る業務
- ・ クレジットカード会員募集取扱業務
- ・ 金融商品取引法第35条第2項第7号に規定する顧客に対し他の事業者のあっせん又は紹介を行う業務

## 10. 苦情処理及び紛争解決の体制

当社は、下表の通り苦情処理・紛争解決手続きを実施するための措置を講じています。

業務の種類別	苦情処理措置及び紛争解決措置の内容	
第一種金融商品取引業務	特定非営利活動法人 証券・金融商品あっせん相談センターとの間で紛争解決業務に関する手続実施基本契約を締結する措置	
投資一任契約の代理業務	苦情処理措置の内容	紛争解決措置の内容
	業務運営体制及び社内規則を整備する措置	福岡県弁護士会紛争解決センター（天神・北九州・久留米）との間で紛争解決業務に関する協定を締結する措置

## 11. 加入する金融商品取引業協会及び対象事業者となる認定投資者保護団体の名称

- (1) 加入する金融商品取引業協会  
「日本証券業協会」
- (2) 対象事業者となる認定投資者保護団体の名称  
該当事項はありません。

## 12. 会員又は取引参加者となる金融商品取引所の名称又は商号

「証券会員制法人 福岡証券取引所」

## 13. 加入する投資者保護基金の名称

「日本投資者保護基金」

## II. 業務の状況に関する事項

### 1. 当期の業務の概要

#### (1) 事業の経過およびその成果

当事業年度は、米中貿易摩擦激化による世界経済減速下で始まり、日経平均は前年末の安値水準からは戻したものの、英国のEU離脱や中国経済の減速もあり、上半期は20,200円～22,300円のボックス圏で推移し、低調な売買が続きました。下半期は米中合意観測が高まるとともに、減速気味だった世界経済にも底入れの兆しがあり、年明けには日経平均は24,100円台、NYダウは29,000ドル台の高値を記録しました。しかし、中国の武漢で発生した新型コロナウイルスは中国・韓国で猛威を振るい、以後は欧州、米国へと感染拡大し、世界経済はリーマンショック以来といわれる落ち込みとなりました。それを受けて日米株価は2月以降に短期急落し、日経平均は3月19日にリーマンショック以来のPBR0.8倍となる16,552円まで下落し、19,000円割れの水準で期末をむかえました。

このような経済環境のなか、当社の収益に関しては、上期は膠着相場により厳しい収益環境が続き、下期に入って株式市場の好転により収益水準は回復したものの、南九州3店舗(熊本・宮崎・鹿児島)の事業承継に伴うのれんを含む固定資産の減損損失を計上したこともあり、「第三次中期経営計画」(2017年度～2019年度)の最終年度の目標数値を大きく下回る水準での着地となりました。

なお、当社は株式会社西日本シティ銀行との協働によるエリア戦略に基づき、2019年4月に大橋営業所を開設し、お客さまのより身近なところで資産運用相談を承れるよう店舗網を拡充してまいりました。

また、「お客さま本位の業務運営」については、お客さまの良質な金融資産の安定的形成に資する業務運営態勢の強化に努めたことにより、中立性を確保した外部評価機関による「R&I顧客本位の投信販売会社評価」において「A+」評価を取得いたしました。

当事業年度の営業収益は、3,919,386千円(前年度比109.3%)、販売費・一般管理費差引後の営業利益は216,248千円(同1,107.1%)、最終損益は380,994千円の当期純損失となりました。

#### (2) 受入手数料

当事業年度の受入手数料の合計は2,532,856千円(前年度比117.5%)で内訳は次のとおりであります。

##### ① 委託手数料

委託手数料は570,994千円(同107.7%)を計上いたしました。主なものは、株券等の売買委託手数料505,043千円(同108.7%)であります。

##### ② 引受け・売出し・特定投資家向け売付け勧誘等の手数料

引受け・売出し・特定投資家向け売付け勧誘等の手数料は、29,308千円(同64.9%)を計上いたしました。

##### ③ 募集・売出し・特定投資家向け売付け勧誘等の取扱手数料

募集・売出し・特定投資家向け売付け勧誘等の取扱手数料は、1,493,810千円(同362.9%)を計上いたしました。主なものは、債券の募集売出し手数料745,247千円および受益証券の募集売出し手数料746,775千円(同183.8%)であります。

なお、従来、「その他の受入手数料」に計上しておりました売出し外債の取扱いに係る受入手数料を、当年度より、「募集・売出し・特定投資家向け売付け勧誘等の取扱手数料」に計上しております。



④ その他の受入手数料

その他の受入手数料は 438,742 千円(同 37.5%)を計上いたしました。内訳は、外国投信販売手数料 21,959 千円(同 230.0%)、受益証券の代行手数料 360,671 千円(同 93.0%)、ラップ口座残高手数料その他受入手数料 54,713 千円(同 102.3%)であります。

(3) トレーディング損益

当社のトレーディング損益は、主に外国株券の店頭売買や外貨建債券・仕組債の販売によるものであり、当事業年度のトレーディング損益合計は 1,380,613 千円(前年度比 97.0%)の利益を計上いたしました。なお、当社は相場または指標の変動等を利用する自己取引は行っておりません。

トレーディング損益の内訳は次のとおりであります。

- ① 株券等トレーディング損益 513,088 千円(同 77.9%)
- ② 債券等トレーディング損益 844,696 千円(同 116.6%)
- ③ その他のトレーディング損益 22,828 千円(同 55.9%)

(4) 金融収支

当事業年度の金融収益は 5,916 千円(前年度比 105.0%)となりました。一方、金融費用は、2,488 千円(同 113.0%)となり、差引の金融収支は 3,427 千円(同 99.8%)の利益を計上いたしました。

(5) 販売費・一般管理費

当事業年度の販売費・一般管理費は、3,700,649 千円(前年度比 103.8%)となりました。主な内訳は、取引関係費 1,239,821 千円(同 117.6%) (銀行紹介手数料 795,912 千円(同 129.9%)を含む。)、人件費 1,196,651 千円(同 98.6%)、不動産関係費 181,546 千円(同 97.1%)、事務費 610,979 千円(同 94.5%) (事務委託費 583,521 千円(同 93.8%)を含む。)、減価償却費 361,241 千円(同 99.6%)、租税公課 57,291 千円(同 112.8%)であります。

2. 業務の状況を示す指標

(1) 経営成績等の推移

(単位：百万円)

	2018年3月期	2019年3月期	2020年3月期
資本金	3,000	3,000	3,000
発行済株式総数	6,850株	6,850株	6,850株
営業収益	5,083	3,583	3,919
(受入手数料)	2,592	2,155	2,532
((委託手数料))	652	530	570
((引受け・売出し・特定投資家向け売付け勧誘等の手数料))	19	45	29
((募集・売出し・特定投資家向け売付け勧誘等の取扱い手数料))	760	411	1,493
((その他の受入手数料))	1,160	1,168	438
(トレーディング損益)	2,483	1,423	1,380
((株券等))	912	658	513
((債券等))	1,542	724	844
((その他))	28	40	22

	2018年3月期	2019年3月期	2020年3月期
純営業収益	5,080	3,581	3,916
経常利益	1,162	17	209
当期純利益又は当期純損失(△)	722	△ 105	△ 380

(注) 表示方法の変更

当社が行う売出し外債の取扱いに係る受入手数料について、従来、「受入手数料」の内訳科目である「その他の受入手数料」に計上しておりましたが、2020年3月期より、同じ「受入手数料」の内訳科目である「募集・売出し・特定投資家向け売付け勧誘等の取扱手数料」に計上しております。

本件は、売出し外債の取扱い業務の拡大に伴い、「その他の受入手数料」に内包する収益額をより適切に区分して表示することを目的とし、表示科目を変更するものであります。

なお、2018年3月期及び2019年3月期に「その他の受入手数料」に計上した当該収益額はそれぞれ665百万円及び707百万円であり、2020年3月期に「募集・売出し・特定投資家向け売付け勧誘等の取扱手数料」に計上した当該収益額は744百万円であります。

(2) 有価証券引受・売買等の状況

① 株券の売買高の推移

(単位：百万円)

	2018年3月期	2019年3月期	2020年3月期
自 己	88,477	62,870	48,001
委 託	71,803	59,409	67,708
計	160,281	122,280	115,710

(注) 国内上場不動産投信、外国株式を含む。

② 有価証券の引受け及び売出し並びに特定投資家向け売付け勧誘等並びに有価証券の募集、売出し及び私募の取扱い並びに特定投資家向け売付け勧誘等の取扱いの状況

(単位：千株、百万円)

区 分		引受高	売出高	特定投資家向け売付け勧誘等の総額	募集の取扱高	売出しの取扱高	私募の取扱高	特定投資家向け売付け勧誘等の取扱高	
2018年3月期	株 券	株 数	1,166	-	-	63	-	-	
		金 額	1,476	-	-	133	-	-	
	債 券	国債証券	-	/	/	22	/	-	-
		地方債証券	105	/	/	-	/	-	-
		特殊債証券	-	-	-	-	-	-	-
		社債証券	700	-	-	-	-	104,920	-
		計	805	-	-	22	-	104,920	-
	受益証券	/	/	/	163,757	-	-	-	
その他	-	-	-	-	-	-	-		
2019年3月	株 券	株 数	1,088	-	-	96	-	-	
		金 額	1,727	-	-	190	-	-	
	債 券	国債証券	-	/	/	51	/	-	-
		地方債証券	105	/	/	-	/	-	-
		特殊債証券	-	-	-	-	-	-	-

区 分		引受高	売出高	特定投資家向 け売付け勧誘 等の総額	募集の 取扱高	売 出 し の 取 扱 高	私募の 取扱高	特定投資家向 け売付け勧誘 等の取扱高	
期	社債券	1,425	-	-	6	-	44,256	-	
	計	1,530	-	-	57	-	44,256	-	
	受益証券	/	/	/	104,939	-	-	-	
	その他	-	-	-	-	-	-	-	
2020 年 3 月 期	株 券	株 数	64	-	-	68	-	-	
		金 額	95	-	-	110	-	-	
	債 券	国債証券	-	/	/	48	/	-	-
		地方債証券	105	/	/	-	/	-	-
		特殊債券	-	-	-	-	-	-	-
		社債券	2,930	-	-	310	26,140	-	-
		計	3,035	-	-	358	26,140	-	-
		受益証券	/	/	/	147,143	-	-	-
	その他	-	-	-	-	-	-	-	

(3) その他業務の状況

保険業法第2条第26項に規定する保険募集に係る業務

(単位：百万円)

	2018年3月期	2019年3月期	2020年3月期
保険募集手数料	4	3	1

(4) 自己資本規制比率の状況

(単位：%、百万円)

	2018年3月期	2019年3月期	2020年3月期
自己資本規制比率 (A/B×100)	799.3%	842.3%	895.2%
固定化されていない 自己資本 (A)	7,923	8,146	8,448
リスク相当額 (B)	991	967	943
市場リスク相当額	52	51	72
取引先リスク相当額	87	77	83
基礎的リスク相当額	850	837	787

(5) 使用人の総数及び外務員の総数

(単位：名)

	2018年3月期	2019年3月期	2020年3月期
使用人	194	190	189
(うち外務員)	192	188	187

(注) 派遣社員等 12名 (うち外務員 11名) を含む。

### Ⅲ. 財産の状況に関する事項

#### 1. 経理の状況

##### (1) 貸借対照表

(単位：千円)

科 目	第 1 0 期	第 1 1 期
	2019年3月31日現在	2020年3月31日現在
<b>資 産 の 部</b>		
<b>流 動 資 産</b>	<b>11,659,388</b>	<b>13,124,767</b>
現金・預金	5,867,710	6,316,849
預託金	4,400,838	6,000,346
約定見返勘定	745,277	246,988
信用取引資産	122,079	174,058
短期差入保証金	300,000	300,000
前払費用	11,163	7,973
未収入金	4,839	6,395
未収還付法人税等	138,618	-
未収還付消費税等	3,276	-
未収収益	65,585	72,154
その他の流動資産	-	-
<b>固 定 資 産</b>	<b>1,013,708</b>	<b>333,700</b>
有形固定資産	187,345	141,470
建物	97,569	68,648
器具・備品	89,776	72,821
無形固定資産	732,146	59,876
のれん	661,706	-
ソフトウェア	60,330	49,766
電話加入権	10,109	10,109
投資その他の資産	94,216	132,354
出資金	7,853	7,853
長期差入保証金	38,553	38,247
長期前払費用	-	-
繰延税金資産	31,983	70,427
その他投資等	15,825	15,825
<b>資 産 合 計</b>	<b>12,673,096</b>	<b>13,458,468</b>

(単位：千円)

科 目	第 1 0 期	第 1 1 期
	2019年3月31日現在	2020年3月31日現在
<b>負債の部</b>		
流動負債	<b>3,462,278</b>	<b>4,622,495</b>
信用取引負債	122,079	174,058
預り金	3,110,072	3,919,380
顧客からの預り金	2,835,840	3,512,885
その他の預り金	274,231	406,494
受入保証金	4,125	20,742
未払金	3,619	13,037
未払費用	128,382	131,230
未払法人税等	-	201,967
未払消費税等	-	22,379
賞与引当金	94,000	139,700
固定負債	<b>39,522</b>	<b>45,671</b>
退職給付引当金	15,854	18,293
役員退職慰労引当金	18,960	22,640
資産除去債務	4,707	4,738
特別法上の準備金	<b>10,845</b>	<b>10,845</b>
金融商品取引責任準備金	10,845	10,845
負債合計	<b>3,512,646</b>	<b>4,679,012</b>
<b>純資産の部</b>		
株主資本	<b>9,160,449</b>	<b>8,779,455</b>
資本金	3,000,000	3,000,000
資本剰余金	3,938,924	3,938,924
資本準備金	3,000,000	3,000,000
その他資本剰余金	938,923	938,923
利益剰余金	2,221,524	1,840,530
その他利益剰余金	2,221,524	1,840,530
繰越利益剰余金	2,221,524	1,840,530
純資産合計	<b>9,160,449</b>	<b>8,779,455</b>
負債・純資産合計	<b>12,673,096</b>	<b>13,458,468</b>

## (2) 損益計算書

		(単位：千円)	
科 目		第 1 0 期	第 1 1 期
		(自 2018年4月1日 至 2019年3月31日)	(自 2019年4月1日 至 2020年3月31日)
<b>営業収益</b>		<b>3,583,983</b>	<b>3,919,386</b>
受入手数料		2,155,234	2,532,856
委託手数料		530,087	570,994
引受け・売出し・特定投資家向け売付け勧誘等の手数料		45,149	29,308
募集・売出し・特定投資家向け売付け勧誘等の取扱手数料		411,629	1,493,810
その他の受入手数料		1,168,367	438,742
トレーディング損益		1,423,114	1,380,613
金融収益		5,634	5,916
<b>金融費用</b>		<b>2,200</b>	<b>2,488</b>
<b>純営業収益</b>		<b>3,581,782</b>	<b>3,916,897</b>
<b>販売費・一般管理費</b>		<b>3,562,250</b>	<b>3,700,649</b>
取引関係費		1,054,010	1,239,821
人件費		1,212,823	1,196,651
不動産関係費		186,912	181,546
事務費		646,538	610,979
減価償却費		362,594	361,241
租税公課		50,758	57,291
その他		48,612	53,118
<b>営業利益</b>		<b>19,531</b>	<b>216,248</b>
営業外収益		133	1,650
営業外費用		2,242	8,804
<b>経常利益</b>		<b>17,423</b>	<b>209,094</b>
特別利益		-	-
特別損失		996	419,123
固定資産処分損		-	0
減損損失		-	419,123
金融商品取引責任準備金繰入		996	-
<b>税引前当期純利益</b>		<b>16,426</b>	<b>△ 210,029</b>
法人税、住民税及び事業税		74,228	209,408
法人税等調整額		48,158	△ 38,443
<b>当期純利益</b>		<b>△ 105,960</b>	<b>△ 380,994</b>

## (3) 株主資本等変動計算書

第10期（自 2018年4月1日 至 2019年3月31日）

(単位：千円)

	株 主 資 本							株主資本 合計	純資産 合計
	資本金	資 本 剰 余 金			利 益 剰 余 金				
		資本準備金	その他 資本剰余金	資本剰余金 合計	その他利益 剰余金 繰越利益剰余金	利益剰余金 合計			
当 期 首 残 高	3,000,000	3,000,000	938,923	3,938,924	2,543,260	2,543,260	9,482,185	9,482,185	
当期中の変動額									
剰余金の配当					△ 215,775	△ 215,775	△ 215,775	△ 215,775	
当期純利益					△ 105,960	△ 105,960	△ 105,960	△ 105,960	
当 期 中 の 変 動 額 合 計	—	—	—	—	△ 321,735	△ 321,735	△ 321,735	△ 321,735	
当 期 末 残 高	3,000,000	3,000,000	938,923	3,938,924	2,221,524	2,221,524	9,160,449	9,160,449	

第11期（自 2019年4月1日 至 2020年3月31日）

(単位：千円)

	株 主 資 本							株主資本 合計	純資産 合計
	資本金	資 本 剰 余 金			利 益 剰 余 金				
		資本準備金	その他 資本剰余金	資本剰余金 合計	その他利益 剰余金 繰越利益剰余金	利益剰余金 合計			
当 期 首 残 高	3,000,000	3,000,000	938,923	3,938,924	2,221,524	2,221,524	9,160,449	9,160,449	
当期中の変動額									
当期純利益					△ 380,994	△ 380,994	△ 380,994	△ 380,994	
当 期 中 の 変 動 額 合 計	—	—	—	—	△ 380,994	△ 380,994	△ 380,994	△ 380,994	
当 期 末 残 高	3,000,000	3,000,000	938,923	3,938,924	1,840,530	1,840,530	8,779,455	8,779,455	

#### (4) 注記事項

##### [財務諸表について]

当社の貸借対照表、損益計算書及び株主資本等変動計算書は、「会社計算規則」(2006年2月7日法務省令第13号)並びに同規則第118条第1項の規定に基づき「金融商品取引業等に関する内閣府令」(2007年8月6日内閣府令第52号)及び「有価証券関連業經理の統一に関する規則」(1974年11月14日付日本証券業協会自主規制規則)に準拠して作成しております。

なお、記載金額は、千円未満を切り捨てて表示しております。

##### [重要な会計方針に係る事項に関する注記]

第10期(2019年3月期)	第11期(2020年3月期)
<p>1. 固定資産の減価償却の方法</p> <p>(1) 有形固定資産 定率法(ただし、2016年4月1日以後に取得した建物附属設備については定額法)を採用しております。</p> <p>(2) 無形固定資産 定額法を採用しております。なお、自社利用のソフトウェアについては、社内における利用可能期間(5年)に基づく定額法を採用しております。また、のれんについては、5年間の定額法により償却しております。</p>	<p>1. 固定資産の減価償却の方法</p> <p>同左</p>
<p>2. 引当金の計上基準</p> <p>(1) 賞与引当金 従業員の賞与の支給に備えるため、支給見込額に基づき計上しております。</p> <p>(2) 退職給付引当金 従業員の退職給付に備えるため、退職金規程に定める期末退職金要支給額を計上しております。</p> <p>(3) 役員退職慰労引当金 役員に対する退職慰労金の支払に備えるため、内規に基づき算出した期末退職慰労金要支給見積額を計上しております。</p>	<p>2. 引当金の計上基準</p> <p>同左</p>
<p>3. 特別法上の準備金の計上基準</p> <p>金融商品取引責任準備金 有価証券の売買その他の取引等に関して生じた事故による損失に備えるため「金融商品取引法」第46条の5及び「金融商品取引業等に関する内閣府令」第175条の規定に基づき計上しております。</p>	<p>3. 特別法上の準備金の計上基準</p> <p>同左</p>
<p>4. 重要な外貨建資産又は負債の本邦通貨への換算基準</p> <p>外貨建金銭債権債務は、決算日の直物為替相場により円貨に換算し、換算差額は損益として処理しております。</p>	<p>4. 重要な外貨建資産又は負債の本邦通貨への換算基準</p> <p>同左</p>



第10期 (2019年3月期)	第11期 (2020年3月期)
5. 消費税等の会計処理 消費税及び地方消費税の会計処理は、税抜方式によっております。	5. 消費税等の会計処理 同左
6. 表示方法の変更 (『税効果会計に係る会計基準』の一部改正)の適用に伴う変更) 『税効果会計に係る会計基準』の一部改正(企業会計基準第28号 2018年2月16日)を当事業年度の期首から適用し、繰延税金資産は投資その他の資産の区分に表示し、繰延税金負債は固定負債の区分に表示する方法に変更しました。	6. 表示方法の変更 当社が行う売出し外債の取扱いに係る受入手数料について、従来、「受入手数料」の内訳科目である「その他の受入手数料」に計上していましたが、当年度より、同じ「受入手数料」の内訳科目である「募集・売出し・特定投資家向け売付け勧誘等の取扱手数料」に計上しております。 本件は、売出し外債の取扱い業務の拡大に伴い、「その他の受入手数料」に内包する収益額をより適切に区分して表示することを目的とし、表示科目を変更するものであります。 なお、当年度に「募集・売出し・特定投資家向け売付け勧誘等の取扱手数料」に計上した当該収益額は744,938千円であります

[貸借対照表に関する注記]

第10期 (2019年3月期)	第11期 (2020年3月期)
1. 担保に供している資産及び担保されている債務 (1) 担保に供している資産 担保に供している資産はありません。 なお、信用取引に係る短期差入保証金300,000千円を取次母店である東海東京証券株式会社に差し入れております。 また、保証金代用有価証券及び信用取引の自己融資見返り株券等はありません。 (2) 担保されている債務 信用取引借入金 122,079千円	1. 担保に供している資産及び担保されている債務 (1) 担保に供している資産 担保に供している資産はありません。 なお、信用取引に係る短期差入保証金300,000千円を取次母店である東海東京証券株式会社に差し入れております。 また、保証金代用有価証券及び信用取引の自己融資見返り株券等はありません。 (2) 担保されている債務 信用取引借入金 174,058千円
2. 有価証券を担保等とした金融取引により差し入れた、又は受け入れた有価証券の時価額 (1) 担保等として差し入れた有価証券の時価額 信用取引借入金の本担保証券 104,667千円 (2) 担保等として受け入れた有価証券の時価額 信用取引貸付金の本担保証券 104,667千円 受入保証金代用有価証券 239,848千円	2. 有価証券を担保等とした金融取引により差し入れた、又は受け入れた有価証券の時価額 (1) 担保等として差し入れた有価証券の時価額 信用取引借入金の本担保証券 133,906千円 (2) 担保等として受け入れた有価証券の時価額 信用取引貸付金の本担保証券 133,906千円 受入保証金代用有価証券 257,777千円
3. 有形固定資産の減価償却累計額 339,901千円	3. 有形固定資産の減価償却累計額 368,164千円
4. 関係会社に対する金銭債権 短期金銭債権 — 千円	4. 関係会社に対する金銭債権 短期金銭債権 — 千円
5. 関係会社に対する金銭債務 短期金銭債務 — 千円	5. 関係会社に対する金銭債務 短期金銭債務 — 千円

[損益計算書に関する注記]

第 10 期 (2019 年 3 月期)	第 11 期 (2020 年 3 月期)																		
関係会社との取引高 金融収益 — 千円 営業費用 8,736 千円	1. 関係会社との取引高 金融収益 — 千円 営業費用 10,364 千円																		
—	2. 減損損失 当社は、以下の資産グループについて減損損失を計上しました。(単位：千円) <table border="1" data-bbox="826 548 1385 862"> <thead> <tr> <th>用途</th> <th>種類</th> <th>場所</th> <th>減損損失</th> </tr> </thead> <tbody> <tr> <td rowspan="4">事業用資産</td> <td rowspan="4">建物、器具・備品、ソフトウェア</td> <td>鹿児島支店</td> <td>16,270</td> </tr> <tr> <td>熊本支店</td> <td>9,445</td> </tr> <tr> <td>宮崎支店</td> <td>8,527</td> </tr> <tr> <td>行橋支店</td> <td>6,762</td> </tr> <tr> <td>その他</td> <td>のれん</td> <td>鹿児島支店、熊本支店、宮崎支店</td> <td>378,117</td> </tr> </tbody> </table> <p data-bbox="833 884 1391 1025">(注) 当社は、継続的に損益の把握を実施している営業部店ごとの資産を基本単位として、減損会計適用にあたっての資産のグルーピングを行っております。</p> <p data-bbox="853 1034 1391 1361">事業用資産のうち、鹿児島支店および行橋支店については、継続的な営業損益のマイナスが発生しており、さらに、のれんを含めた資産グループ(鹿児島支店、熊本支店、宮崎支店)については、継続的な営業損益のマイナスが発生し、当初策定した計画を下回っております。いずれも、将来キャッシュフローを見込めないことから、当該資産の帳簿価額を回収可能価額まで減額し、減損損失として特別損失に計上いたしました。</p> <p data-bbox="853 1370 1391 1473">回収可能価額は、使用価値により測定しており、将来キャッシュフローを現在価値に割り引いて算定しております。</p>	用途	種類	場所	減損損失	事業用資産	建物、器具・備品、ソフトウェア	鹿児島支店	16,270	熊本支店	9,445	宮崎支店	8,527	行橋支店	6,762	その他	のれん	鹿児島支店、熊本支店、宮崎支店	378,117
用途	種類	場所	減損損失																
事業用資産	建物、器具・備品、ソフトウェア	鹿児島支店	16,270																
		熊本支店	9,445																
		宮崎支店	8,527																
		行橋支店	6,762																
その他	のれん	鹿児島支店、熊本支店、宮崎支店	378,117																

[株主資本等変動計算書に関する注記]

第10期 (2019年3月期)					第11期 (2020年3月期)				
1. 発行済株式の種類及び総数に関する事項 (単位:株)					1. 発行済株式の種類及び総数に関する事項 (単位:株)				
種類	当期首 株式数	増加 株式数	減少 株式数	当期末 株式数	種類	当期首 株式数	増加 株式数	減少 株式数	当期末 株式数
普通株式	6,850	-	-	6,850	普通株式	6,850	-	-	6,850
2. 剰余金の配当に関する事項 (1) 当事業年度中の配当金支払額					2. 剰余金の配当に関する事項 (1) 当事業年度中の配当金支払額				
決議		2018年6月29日 定時株主総会			—				
株式の種類		普通株式							
配当の原資		利益剰余金							
配当金の総額		215,775千円							
1株当たりの配当額		31,500円00銭							
基準日		2018年3月31日							
効力発生日		2018年6月29日							
(2) 基準日が当事業年度に属する配当のうち、配当の効力発生日が当事業年度末後となるもの —					(2) 基準日が当事業年度に属する配当のうち、配当の効力発生日が当事業年度末後となるもの —				

[税効果会計に関する注記]

第10期 (2019年3月期)		第11期 (2020年3月期)	
繰延税金資産及び繰延税金負債の発生の主な原因別の内訳		繰延税金資産及び繰延税金負債の発生の主な原因別の内訳	
繰延税金資産		繰延税金資産	
賞与引当金	28,670千円	賞与引当金	42,608千円
役員退職慰労引当金	5,782	未払事業税	14,457
退職給付引当金	4,835	固定資産(減損損失)	12,506
長期前払費用	4,575	役員退職慰労引当金	6,905
その他	7,519	退職給付引当金	5,579
繰延税金資産小計	51,383	長期前払費用	4,575
評価性引当額	△16,381	その他	7,780
繰延税金資産合計	35,002	繰延税金資産小計	94,413
繰延税金負債		評価性引当額	△22,995
未取還付事業税	△1,934	繰延税金資産合計	71,417
資産除去債務に対応する除去費用	△1,084	繰延税金負債	
		資産除去債務に対応する除去費用	△990
繰延税金負債合計	△3,018	繰延税金負債合計	△990
繰延税金資産の純額	31,983千円	繰延税金資産の純額	70,427千円

〔金融商品に関する注記〕

【第10期（2019年3月期）】

1. 金融商品の状況に関する事項

当社は、有価証券の売買及び売買等の委託の媒介、有価証券の引受け及び売出し、有価証券の募集及び売出しの取扱い、私募の取扱い、その他の金融商品取引業及び金融商品取引業に関連又は付随する業務等の主たる事業において金融商品を保有しております。

2. 金融商品の時価に関する事項

当事業年度末における貸借対照表計上額、時価及びこれらの差額については、次のとおりであります。

(単位：千円)

	貸借対照表計上額	時 価	差 額
(1) 現金・預金	5,867,710	5,867,710	-
(2) 預託金	4,400,838	4,400,838	-
(3) 約定見返勘定	745,277	745,277	-
(4) 信用取引資産	122,079	122,079	-
(5) 短期差入保証金	300,000	300,000	-
資 産 計	11,435,905	11,435,905	-
(6) 信用取引負債	122,079	122,079	-
(7) 預り金	3,110,072	3,110,072	-
負 債 計	3,232,151	3,232,151	-

(注) 金融商品の時価の算定方法

(1)現金・預金 (2)預託金 (3)約定見返勘定 (4)信用取引資産 (5)短期差入保証金 (6)信用取引負債 (7)預り金

これらは短期間で決済されるものであるため、時価は帳簿価格にほぼ等しいことから、当該帳簿価額によっております。

【第11期（2020年3月期）】

1. 金融商品の状況に関する事項

当社は、有価証券の売買及び売買等の委託の媒介、有価証券の引受け及び売出し、有価証券の募集及び売出しの取扱い、私募の取扱い、その他の金融商品取引業及び金融商品取引業に関連又は付随する業務等の主たる事業において金融商品を保有しております。

2. 金融商品の時価に関する事項

当事業年度末における貸借対照表計上額、時価及びこれらの差額については、次のとおりであります。

(単位：千円)

	貸借対照表計上額	時 価	差 額
(1) 現金・預金	6,316,849	6,316,849	-
(2) 預託金	6,000,346	6,000,346	-
(3) 約定見返勘定	246,988	246,988	-
(4) 信用取引資産	174,058	174,058	-
(5) 短期差入保証金	300,000	300,000	-
資 産 計	13,038,243	13,038,243	-
(6) 信用取引負債	174,058	174,058	-
(7) 預り金	3,919,380	3,919,380	-
負 債 計	4,093,438	4,093,438	-

(注) 金融商品の時価の算定方法

- (1)現金・預金 (2)預託金 (3)約定見返勘定 (4)信用取引資産 (5)短期差入保証金 (6)信用取引負債  
(7)預り金

これらは短期間で決済されるものであるため、時価は帳簿価格にほぼ等しいことから、当該帳簿価額によっております。

[関連当事者との取引に関する注記]

【第10期(2019年3月期)】

1. 親会社及び法人主要株主等

(単位：千円)

属性	会社等の名称	議決権等の所有(被所有)割合	関連当事者との関係	取引の内容	取引金額	科目	期末残高
親会社	株式会社西日本フィナンシャルホールディングス	被所有直接 60.0%	経営管理等、 役員の兼任	経営管理料の支払(注1)	8,736	—	—
				配当金の支払	129,465	—	—

(注1) 経営管理料は、親会社の経営活動に必要な諸経費として合理的に見積もられた金額に基づき算定され、当社においてもその妥当性を検証しております。

2. 兄弟会社等

(単位：千円)

属性	会社等の名称	議決権等の所有(被所有)割合	関連当事者との関係	取引の内容	取引金額	科目	期末残高
親会社の 子会社	株式会社西日本シティ銀行	—	役員の兼任 出向社員の 受入	顧客の紹介手数料 (注1)	611,485	未払費用	48,670
その他の 関係会社 の子会社	東海東京証券 株式会社	—	出向社員の 受入	受入手数料の受取 (注2)	748,690	未収収益	4,986
				短期差入保証金の 返戻(注3)	—	短期差入 保証金	300,000
	東海東京ビジ ネスサービス 株式会社	—	事務委託契 約の締結	事務委託 (注4)	569,023	未払費用	48,394

(注1) 顧客の紹介手数料については、その業務内容を踏まえ、当社と株式会社西日本シティ銀行が適正と判断する料率を決定しております。

(注2) 金融商品の販売委託に係る受入手数料については、その業務内容を踏まえ、当社と東海東京証券株式会社が適正と判断する料率を決定しております。

(注3) 短期差入保証金については、その業務内容を踏まえ、当社と東海東京証券株式会社が適正と判断する証拠金率により差入しております。

(注4) 事務委託費については、その業務内容を踏まえ、他の取引先と同等の条件により決定しております。

(注5) 取引金額については、消費税等を含めておりません。未収収益及び未払費用の期末残高には消費税等を含めております。

【第11期（2020年3月期）】

1. 親会社及び法人主要株主等

(単位：千円)

属性	会社等の名称	議決権等の所有(被所有)割合	関連当事者との関係	取引の内容	取引金額	科目	期末残高
親会社	株式会社西日本フィナンシャルホールディングス	被所有直接 60.0%	経営管理等、 役員の兼任	経営管理料の支払(注1)	10,364	—	—

(注1) 経営管理料は、親会社の経営活動に必要な諸経費として合理的に見積もられた金額に基づき算定され、当社においてもその妥当性を検証しております。

2. 兄弟会社等

(単位：千円)

属性	会社等の名称	議決権等の所有(被所有)割合	関連当事者との関係	取引の内容	取引金額	科目	期末残高
親会社の子会社	株式会社西日本シティ銀行	—	役員の兼任 出向社員の受入	顧客の紹介手数料(注1)	791,359	未払費用	51,979
その他の関係会社の子会社	東海東京証券株式会社	—	出向社員の受入	受入手数料の受取(注2) 短期差入保証金の返戻(注3)	784,207 —	未収収益 短期差入保証金	8,508 300,000
	東海東京ビジネスサービス株式会社	—	事務委託契約の締結	事務委託(注4)	539,890	未払費用	49,661

(注1) 顧客の紹介手数料については、その業務内容を踏まえ、当社と株式会社西日本シティ銀行が適正と判断する料率を決定しております。

(注2) 金融商品の販売委託に係る受入手数料については、その業務内容を踏まえ、当社と東海東京証券株式会社が適正と判断する料率を決定しております。

(注3) 短期差入保証金については、その業務内容を踏まえ、当社と東海東京証券株式会社が適正と判断する証拠金率により差入しております。

(注4) 事務委託費については、その業務内容を踏まえ、他の取引先と同等の条件により決定しております。

(注5) 取引金額については、消費税等を含めておりません。未収収益及び未払費用の期末残高には消費税等を含めております。

〔1株当たり情報に関する注記〕

第10期（2019年3月期）		第11期（2020年3月期）	
1. 1株当たりの純資産額	1,337,291円95銭	1. 1株当たりの純資産額	1,281,672円36銭
2. 1株当たりの当期純損失	15,468円74銭	2. 1株当たりの当期純損失	55,619円59銭

2. 借入金の主要な借入先及び借入金額

（単位：千円）

第10期（2019年3月31日現在）		第11期（2020年3月31日現在）	
借入先の氏名又は名称	借入金額	借入先の氏名又は名称	借入金額
東海東京証券㈱	122,079	東海東京証券㈱	174,058

3. 保有する有価証券（トレーディング商品に属するものとして経理された有価証券を除く。）の取得価額、時価及び評価損益

第10期（2019年3月期）	第11期（2020年3月期）
該当事項はありません。	該当事項はありません。

4. デリバティブ取引（トレーディング商品に属するものとして経理された取引を除く。）の契約価額、時価及び評価損益

第10期（2019年3月期）	第11期（2020年3月期）
(1) 先物取引・オプション取引の状況 ① 株式 該当事項はありません。 ② 債券 該当事項はありません。	(1) 先物取引・オプション取引の状況 ① 株式 該当事項はありません。 ② 債券 該当事項はありません。
(2) 有価証券店頭デリバティブ取引の状況 該当事項はありません。	(2) 有価証券店頭デリバティブ取引の状況 該当事項はありません。

5. 財務諸表に関する会計監査人等による監査の有無

当社は、2020年3月期（2019年4月1日から2020年3月31日まで）の貸借対照表及び損益計算書並びに株主資本等変動計算書について、会社法第436条第2項第1号の規定に基づき、会計監査人であるEY新日本有限責任監査法人による監査を受け、監査報告書を受領しております。



## IV. 管理の状況

### 1. 内部管理の状況の概要

#### (1) 法令等遵守態勢

- ・当社は、法令等遵守を経営の最重要課題と位置づけ、当社が定めた「行動指針」、「倫理コード」に則った業務運営を実現するための具体的な手引書として「コンプライアンス・マニュアル」を制定するほか、法令等遵守態勢の整備のための実践計画として「コンプライアンス・プログラム」を年度毎に策定しております。
- ・法令等遵守を確保する体制として、法令等遵守の問題を一元的に管理する業務コンプライアンス部を設置するほか、法令等遵守に関する経営上重要な事項の審議、協議を行う機関としてコンプライアンス委員会を設置しております。

#### (2) 業務に係る内部管理態勢

- ・当社は、金融商品取引市場の担い手としての社会的使命を自覚し、法令等諸規則に則った誠実・公正な業務活動を実践するために、内部管理態勢の一層の強化・充実に努めております。
- ・全営業部店に内部管理責任者及び営業責任者を配置し、業務コンプライアンス部と連携を取りながら、営業部店における営業品質の改善・向上を図っております。
- ・業務コンプライアンス部において売買管理、コンプライアンスに関する日々の指導、モニタリング等を行うほか、毎月開催される内部管理責任者会議で、内部管理統括責任者が、法令等遵守に係る重要事項について具体的な指示・啓蒙を行っております。

#### (3) リスク管理態勢

- ・当社は、自らの責任においてリスクを適切に管理・コントロールし、経営の健全性を維持しながら収益性の向上を図るべく、リスク管理態勢の強化・充実に努めております。
- ・管理すべきリスクの範囲、管理方法、管理体制等を定めたリスク管理の基本規程である「リスク管理規程」に基づき、リスクカテゴリー毎にそれぞれのリスク特性に応じた規程等を制定し、適切な管理を実践しております。

#### (4) 内部監査態勢

- ・当社の内部管理態勢の適切性及び有効性を検証・評価することで業務の健全かつ適切な運営の確保を図ることを目的として、監査部を設置しております。なお、内部監査機能の独立性と実効性を確保するため、監査部は業務執行部門から独立した取締役会直轄部署と位置づけております。
- ・監査結果については、適時・適切に取締役会及び監査役に報告されるとともに、監査部より提起された問題については、経営陣により適切な対応が図られる体制としております。

#### (5) 危機管理態勢

- ・当社は、金融商品取引業の高い公共性を踏まえ、大規模災害等、不測の事態に対する態勢を自らの責任において確立・維持することが、必要不可欠であると認識しております。
- ・防災、災害応急対策、災害復旧及び災害等危機管理に関する財務上の措置その他必要な災害対策等を定めた基本規程である「災害等危機管理規程」に基づき、災害等危機管理計画を策定し、総合的かつ計画的な防災、応急、復旧態勢の整備に努めております。

(6) お客様からのご意見及び苦情・相談のお取扱い

① お客様相談窓口について

当社お客様相談窓口では、お客様のご意見や苦情を受け付けております。

電話番号	092-707-3009
受付時間	月～金曜日 午前9時～午後5時 (振替休日を含む祝日、12月31日～1月3日を除く。)

② 特定非営利活動法人 証券・金融商品あっせん相談センターについて

証券・金融商品あっせん相談センターは、当社との手続実施基本契約に基づき、お客様からの相談、苦情の受付及び紛争解決のあっせんを行います。

なお、株価、資産運用のご相談は受け付けておりません。

住所	〒103-0025 東京都中央区日本橋茅場町 2-1-1
電話番号	0120-64-5005(フリーダイヤル)
受付時間	月～金曜日 午前9時～午後5時 (振替休日を含む祝日、12月31日～1月3日を除く。)

③ 福岡県弁護士会紛争解決センターについて

福岡県弁護士会紛争解決センターは、当社が行う投資助言・代理業務としての業務に伴う紛争のお申出を受け付け、和解あっせん手続を行います。

受付窓口	天神弁護士センター	北九州法律相談センター	久留米法律相談センター
住所	〒810-0004 福岡市中央区渡辺通 5-14-12	〒803-0816 北九州市小倉北区金田 1-4-2	〒830-0021 久留米市篠山町 11-5
電話番号	092-741-3208	093-561-0360	0942-30-0144
受付時間	月～金曜日 午前10時～午後4時		

## 2. 分別管理等の状況

(1) 金融商品取引法第43条の2の規定に基づく分別管理の状況

① 顧客分別金信託の状況

(単位：百万円)

項目	2019年3月31日 現在の金額	2020年3月31日 現在の金額
直近差替計算基準日の顧客分別金必要額	2,989	3,606
期末日現在の顧客分別金信託額	4,400	6,000
期末日現在の顧客分別金必要額	2,846	3,531

② 有価証券の分別管理の状況

イ. 保護預り等有価証券

有価証券の種類	2019年3月31日現在		2020年3月31日現在		
	国内証券	外国証券	国内証券	外国証券	
株 券	株 数	58,413 千株	8,312 千株	60,165 千株	4,105 千株
債 券	額面金額	8,384 百万円	104,559 百万円	10,823 百万円	102,212 百万円
受益証券	口 数	91,337 百万口	2,059 百万口	95,465 百万口	2,549 百万口
そ の 他	額面金額	5 百万円	-	116 百万円	-

ロ. 受入保証金代用有価証券

有価証券の種類		2019年3月31日現在	2020年3月31日現在
		数 量	数 量
株 券	株 数	207 千株	231 千株
債 券	額面金額	-	-
受益証券	口 数	96 百万口	74 百万口
そ の 他	額面金額	-	-

ハ. 管理の状況

顧客の預り金や信用取引委託保証金などの金銭については、信託銀行に顧客分別金信託として預託しております。また、顧客の有価証券については、自社保管分、外部委託保管分(代行会社等)とも当社の自己財産と明確に分別して保管し、管理しております。

管理区分	商品区分	管理場所	管理方法
単純管理	株券	だいこう証券ビジネス	自己分と顧客分を区分
混蔵管理	株券、債券、受益証券	取次ぎ母店、海外保管機関、(株)証券保管振替機構	取次ぎ母店の帳簿及び当社の帳簿にて自己分と顧客分を区分
振替決済	株券、債券、受益証券	日本銀行、(株)証券保管振替機構	口座管理機関において振替口座簿にて管理

(管理場所別)

管理場所及び国名	管理方法	区 分	2019年 3月31日現在	2020年 3月31日現在	単 位
証券保管振替機構 (日本)	混蔵管理	株 券	4	1	千株
証券保管振替機構 (日本)	振替決済	株 券	57,738	59,535	千株
		債 券	7,383	9,811	百万円
		受益証券	91,434	95,539	百万口
		そ の 他	5	116	百万円
日本銀行 (日本)	振替決済	債 券	1,001	1,011	百万円
だいこう証券ビジネス (日本)	単純管理	株 券	881	862	千株
東海東京証券 (日本)	混蔵管理	株 券	8,307	4,104	千株
		債 券	104,559	102,212	百万円
		受益証券	4	4	百万口
SUMITOMO MITSUI TRUST (U. K.) Limited	混蔵管理	受益証券	429	836	百万口
ブラックロック (ルクセンブルク)	混蔵管理	受益証券	0	0	百万口
SMBC 日興ルクセンブルク 銀行 (ルクセンブルク)	混蔵管理	受益証券	1,625	1,708	百万口

③ 対象有価証券関連店頭デリバティブ取引等に係る分別管理の状況

該当事項はありません。

(2) 金融商品取引法第43条の2の2の規定に基づく区分管理の状況

① 商品顧客区分管理信託の状況

該当事項はありません。

② 有価証券等の区分管理の状況

イ. 有価証券等の種類ごとの数量等

該当事項はありません。

ロ. 管理の状況

該当事項はありません。

(3) 金融商品取引法第43条の3の規定に基づく区分管理の状況

① 法第43条の3第1項の規定に基づく区分管理の状況

該当事項はありません。

② 法第43条の3第2項の規定に基づく区分管理の状況

該当事項はありません。

**V. 連結子会社等の状況に関する事項**

**1. 当社及びその子会社等の集団の構成**

該当事項はありません。

**2. 子会社等の商号又は名称、本店又は主たる事務所の所在地、資本金の額、事業の内容等**

該当事項はありません。

## VI. 当社の組織等に関する追記事項

3 ページに記載の「5. 役員の氏名又は名称」についての、2020 年 7 月 31 日現在の状況は以下のとおりであります。

### 5. 役員の氏名又は名称

(2020 年 7 月 31 日現在)

役 職 名	氏名又は名称	代表権の有無	常勤・非常勤の別
代表取締役社長	定野 敏彦	有	常勤
代表取締役副社長	古川 聡一	有	常勤
専 務 取 締 役	白須 浩司	無	常勤
監 査 役	畠山 雄次	無	常勤
監 査 役	高田 聖大	無	非常勤
監 査 役	益丸 謙二	無	非常勤
監 査 役	川上 知昭	無	非常勤

(注) 2020 年 6 月 30 日付で中川原泰氏は監査役を辞任し、同日付定時株主総会で畠山雄次氏が監査役に選任され、同日就任しました。

以 上